

CALCULER	NE				
MODELISER	NE				

DTL : le terrain de football

Pour finir l'échauffement de son équipe de foot, l'entraîneur place les joueurs dans un coin du terrain rectangulaire puis leur demande de sprinter le long de la largeur, puis le long de la longueur et de couper en diagonale pour revenir au point de départ. Quelle distance parcourent-ils lors de cet exercice ?

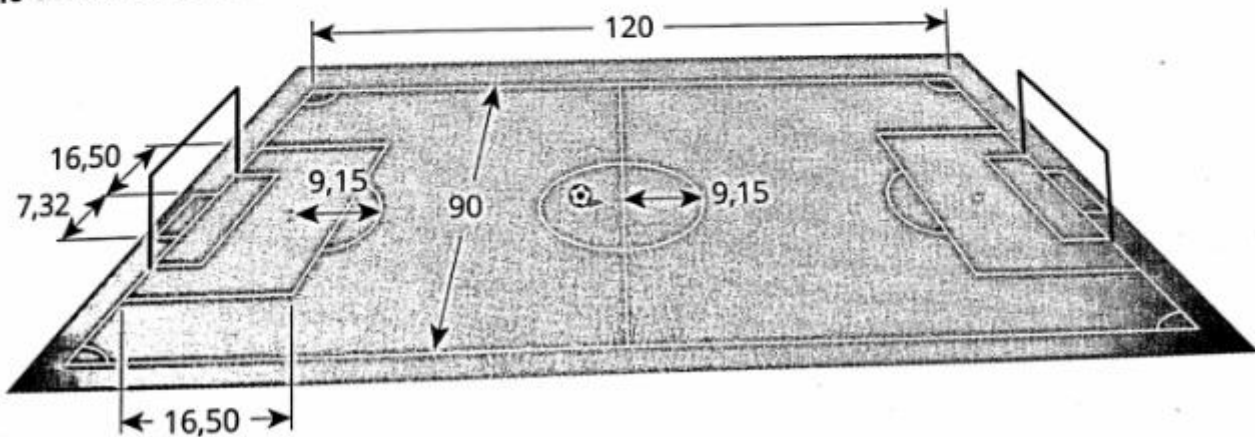

CALCULER	NE				
MODELISER	NE				

DTL : le terrain de football

Pour finir l'échauffement de son équipe de foot, l'entraîneur place les joueurs dans un coin du terrain rectangulaire puis leur demande de sprinter le long de la largeur, puis le long de la longueur et de couper en diagonale pour revenir au point de départ. Quelle distance parcourent-ils lors de cet exercice ?

